

## PODSTAWOWE INFORMACJE O PRODUKCIE

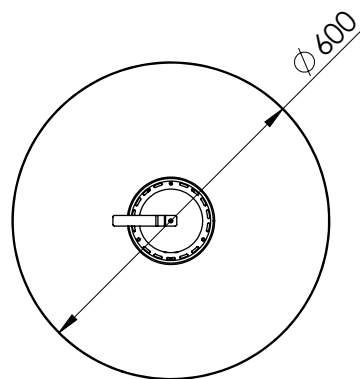

- Nie wydziela dymu i sadzy.
- Nie wymaga podłączenia do komina.
- Emituje łagodne światło i ciepło.
- Bionaczynie i wygaszacz w zestawie.
- Dostępny w trzech kolorach: biały, czarny i czerwony.

Rodzaj	stojący
Materiał blatu	szkło hartowane
Materiał podstawy	stal lakierowana proszkowo
Materiał ostony	szkło hartowane
Wysokość	1306 mm
Średnica blatu	600 mm
Grubość blatu	10 mm
Waga	22 kg
Pojemność bionaczynia	1,2 l
Czas palenia	do 3 h
Paliwo	bioetanol

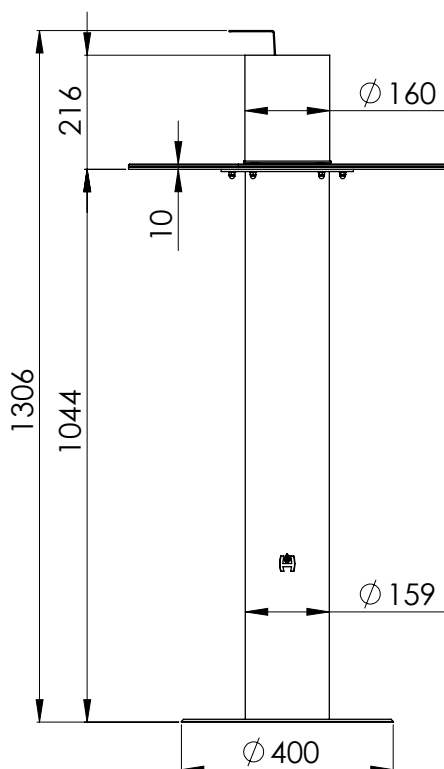

## PRODUCT INFORMATION



- Emit neither smoke or soot.
- Do not require chimney connection.
- Emit heat and soft light
- Bio container and snuffer attached.
- Available in 3 colors: white, black and red.

Type	standing
Top material	tempered glass
Base material	powder painted steel
Cover material	tempered glass
Height	1306 mm
Top diameter	600 mm
Top thickness	10 mm
Weight	22 kg
Bio container capacity	1,2 l
Burning time	up to 3 h
Fuel	bioethanol

